

#### 4. ПОДКЛЮЧЕНИЕ ЭЛЕКТРООБОРУДОВАНИЯ

Работы по подключению электрооборудования ТСУ к бортовой сети автомобиля должны производиться в условиях специализированной мастерской.

- отключить аккумуляторную батарею;
- подключить провода к клеммам розетки и закрепить розетку на подрозетник с помощью винтов и гаек М5 или с помощью саморезов;
- подключить провода от клемм розетки к бортовой сети автомобиля в соответствии со схемой Рис.2 с помощью разветвителей проводов;
- проверить на автомобиле действие световых сигналов.



РИС. 2 СХЕМА ПОДКЛЮЧЕНИЯ ЭЛЕКТРООБОРУДОВАНИЯ

#### 5. ГАРАНТИЙНЫЕ ОБЯЗАТЕЛЬСТВА

5.1. Гарантируем безотказную работу ТСУ в течение 12 месяцев со дня продажи в торговой сети при условии его установки, эксплуатации и техническом обслуживании в полном соответствии с настоящим руководством. Гарантия не распространяется на лакокрасочное покрытие.

*Предприятие не несет ответственность за безопасность и надежность работы ТСУ при внесении потребителем изменений в его конструкцию.*

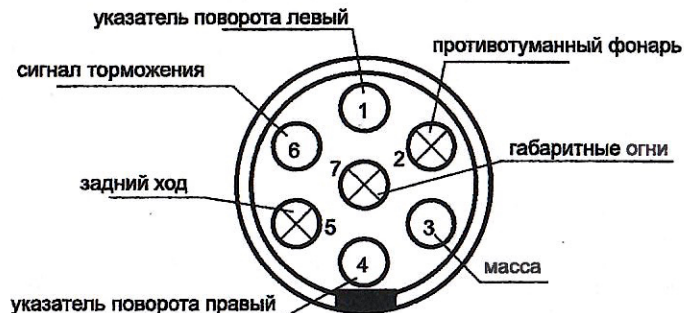
5.2. Претензии к качеству продукции принимаются к рассмотрению только при наличии акта рекламации.

ООО «ВАМЕР», Г. ТОЛЬЯТТИ, УЛ. РАДУЖНАЯ 15, WWW.VAMER.RU

Штамп ОТК

Дата изготовления

17 ИЮЛ 2022

### СВИДЕТЕЛЬСТВО ОБ УСТАНОВКЕ

ТСУ ..... установлено на автомобиль: .....

Модель ..... VIN .....

Мы, как установщики ТСУ на данное транспортное средство подтверждаем, что точки крепления установки ТСУ на кузове автомобиля, а также процесс установки отвечают требованиям схемы монтажа, указанной в данной инструкции по монтажу.

М.П.

Дата установки .....

Подпись .....



ТЯГОВО-СЦЕПНОЕ УСТРОЙСТВО  
ТСУ

ДЛЯ

**VOLKSWAGEN POLO SEDAN**

**(2010 - ... Г.В.)**

**SKODA RAPID**

**(2014 - 2020 Г.В.)**

**SKODA RAPID**

**(2020 - ... Г.В.)**

**РУКОВОДСТВО ПО МОНТАЖУ  
И ЭКСПЛУАТАЦИИ**

## СХЕМА СБОРКИ

ПОЗ.	НАИМЕНОВАНИЕ	К-ВО
1	ТСУ	1
2	Подрозетник	1
3	Шар А	1
4	Болт М10х35	4
5	Болт М12х1,25х70	2
6	Гайка М12х1,25 (самостоп.)	2
7	Шайба Ø 10	4
8	Шайба пружинная Ø 10	4
9	Шайба 12х40х3	4
10	Сертификат	1
11	Руководство	1



РИС. 1

### ВНИМАНИЮ ПОКУПАТЕЛЯ

При покупке необходимо проверить комплектность. В руководстве должна быть указана дата продажи и поставлен штамп магазина. Необходимо сохранять руководство в течение всего гарантийного срока эксплуатации устройства.

### ВВЕДЕНИЕ

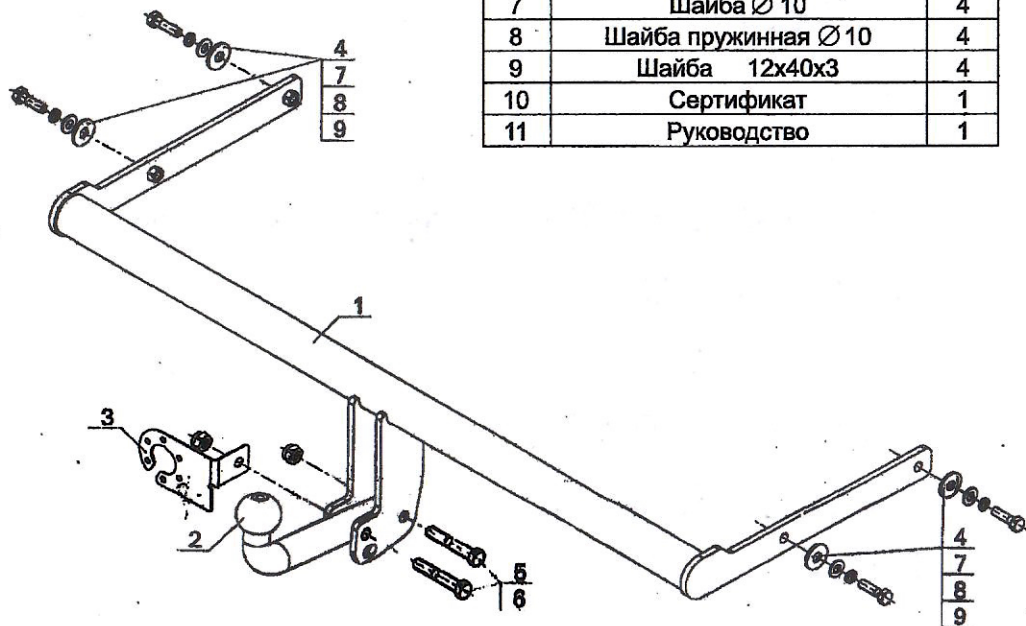
Устройство тягово-сцепное (ТСУ) предназначено для шарнирной сцепки автомобиля с буксирным прицепом.

Изготовитель постоянно совершенствует ТСУ, поэтому некоторые конструктивные изменения могут быть не отражены в настоящем руководстве.

### 1. ТРЕБОВАНИЯ БЕЗОПАСНОСТИ И ПРЕДУПРЕЖДЕНИЯ

1.1 Не допускается буксировка прицепа полной массой более 750 кг, скорость автопоезда не должна превышать 90 км/час.

1.2 Вертикальная статическая нагрузка на сцепной шар не более 50 кг.

1.3 Работу по монтажу ТСУ рекомендуется проводить в условиях СТО.

1.4 При каждом ТО необходимо проводить подтяжку резьбовых соединений.

1.5 Изготовитель не несет ответственности за безопасность и надежность работы ТСУ при изменении потребителем его конструкции и при нарушении правил его эксплуатации.

### 2. ТЕХНИЧЕСКИЕ ХАРАКТЕРИСТИКИ

Тип шарнирного соединения .....	шаровой
Диаметр сцепного шара .....	50 мм
Вертикальная нагрузка на шар, не более .....	75 кг
Полная масса буксируемого прицепа, не более .....	1000 кг
Масса ТСУ, не более .....	14,5 кг

### 3. УСТАНОВКА ТСУ НА АВТОМОБИЛЬ

- Установить автомобиль на подъемник, эстакаду или смотровую яму, приняв все необходимые меры обеспечения безопасности выполняемых работ;
- Демонтируйте бампер;
- Вставьте в лонжероны автомобиля ТСУ (поз.1) и закрепите, используя штатные отверстия, с помощью крепежных элементов (поз.4,7,8,9);
- Вырежьте в пластиковом бампере отверстие для выхода держателя шара (по месту);
- Установите шар (поз.3) и подрозетник (поз.2) на ТСУ (поз.1) с помощью крепежных элементов (поз.5,6);
- Затяжку болтов и гаек произвести с моментом:
  - резьба М10 — 55 Н·м;
  - резьба М12 — 85 Н·м.
- Установить бампер на место;
- В соответствии с пунктом 5 паспорта подключить электрооборудование;
- Сцепной шар ТСУ покрыть слоем консистентной смазки типа ЛИТОЛ.